

感谢您选择科勒公司。

有关本产品的安装方法，
请先阅读本产品的《安装说明书》。
本说明书基于科勒云境应用程序 1.4.1 版本制作。
软件版本在持续更新中，软件界面可能因版本不同而有所差异，
请以最新软件界面为准。

请仔细阅读本说明书，以便熟悉所需的应用程序的安装、设置以及操作说明。
本说明书中所使用的插图为示意图，可能与您所购买的产品略有不同，请以实际产品为准。

商标

- KOHLER Konnect®和科勒®是科勒公司的商标。
- Android是Google LLC的商标。
- iPhone是Apple Inc.的商标。
- QR code是DENSO WAVE INCORPORATED的注册商标。
- 带有Bluetooth®字样的标志和标识是Bluetooth SIG, Inc.的注册商标。
- 本说明书中的其他公司或者产品的名称可能是相应公司的商标或注册商标。

安装指导

步骤1: 请通过手机扫描以下二维码，下载并安装科勒云境 APP，在将卫浴产品联动起来的同时，也形成了用户与产品之间的互动，可实现远程操作、个性设置、信息推送、耗品购买等功能。化繁为简，不仅营造出一个安全、舒适、健康的卫浴空间，更能享受智能厨卫的无限便利和乐趣。

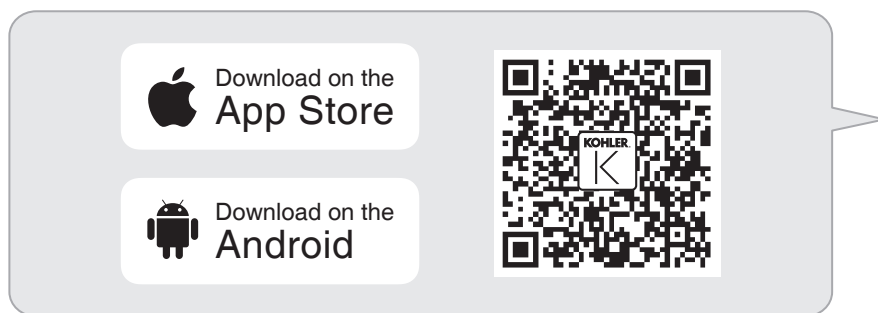

步骤2: 注册账号

安装指导

步骤3: 准备配网环境

- 1) 请打开手机WIFI和蓝牙。
- 2) 请确保手机接入的WIFI为2.4G频段，名称和密码只包含英文大小写字母、数字、空格、“-”和“_”，且产品所在位置和路由器之间信号稳定，没有承重墙之类的阻隔。
(可使用“测网速”或其他第三方APP测试设备所在位置的WIFI信号强度，设备位置WIFI信号至少0-70dBm之间)



- 3) 打开科勒云境应用程序。
- 4) 登录科勒云境账号。
- 5) 新建家和房间。(系统会提示您是否授权科勒云境访问您的位置信息。请您允许此授权，以便应用程序自动搜索周边科勒设备，获取相应地区的天气等信息。)

步骤4: 搜索设备



- 1) 在“设备”标签页下点击“+”，开始搜索设备。
(系统会提示您是否授权科勒云境使用您的蓝牙。请您允许此授权，以便应用程序自动搜索周边科勒设备，来完成添加设备。)
选择想要添加的设备。

步骤5: 选择设备连接方式

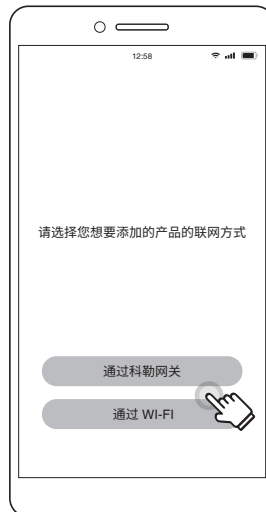

- 1) 点击“通过 WI-FI”或“通过科勒网关”连接网络。^{※1}



- 2) 如果您选择“通过科勒网关”连接网络，请按屏幕提示添加科勒云境智能网关设备。如果已添加过智能网关，请直接选择需使用的智能网关设备进行绑定。^{※2}

※1 “通过科勒网关”选项：适用于已购买并安装科勒智能网关的用户。

科勒智能网关是科勒云境设备与云端服务器连接的桥梁。它通过无线局域网或以太网与路由器实现连接；同时，通过蓝牙网络与科勒云境设备进行互联。相关使用方法，请参阅“科勒智能网关设备接入说明”。如已购买了科勒网关，建议选择“通过科勒网关”添加设备，相比较“通过 WI-FI”添加的设备，增加了设备之间的联动功能。

※2 如果您选择“通过 WI-FI”连接网络，则不会显示此页面，系统将直接通过 WI-FI 添加设备。

安装指导

步骤 6: 添加设备

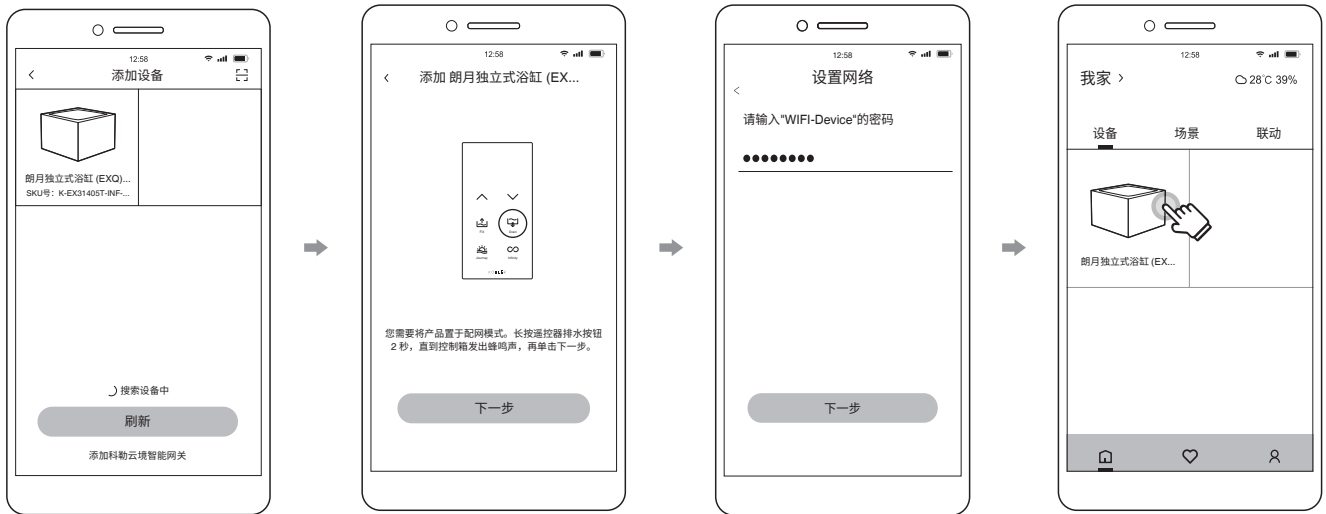

- 1) 在“设备”标签页下点击“+”，根据手机屏幕上的提示，搜索设备。（系统会提示您是否授权科勒云境使用您的蓝牙。请您允许此授权，以便应用程序自动搜索周边科勒设备，来完成添加设备。）
- 2) 操作设备使设备进入可配网状态：具体操作请按照 APP 提示。^{※1}
- 3) 输入手机连接的 WIFI 名称和密码。^{※2} 密码只支持英文大小字母、数字、空格、“-”、“_”。
- 4) 设备添加成功后，设备标签页下会显示浴缸图标。

※1 如果您在步骤 4 中选择“通过科勒网关”连接网络，通过蓝牙连接设备。添加设备时不会显示此页面，也无需填写WIFI相关信息。

※2 如果配网失败，请返回设备标签页下重新尝试配网。

使用说明

APP使用说明

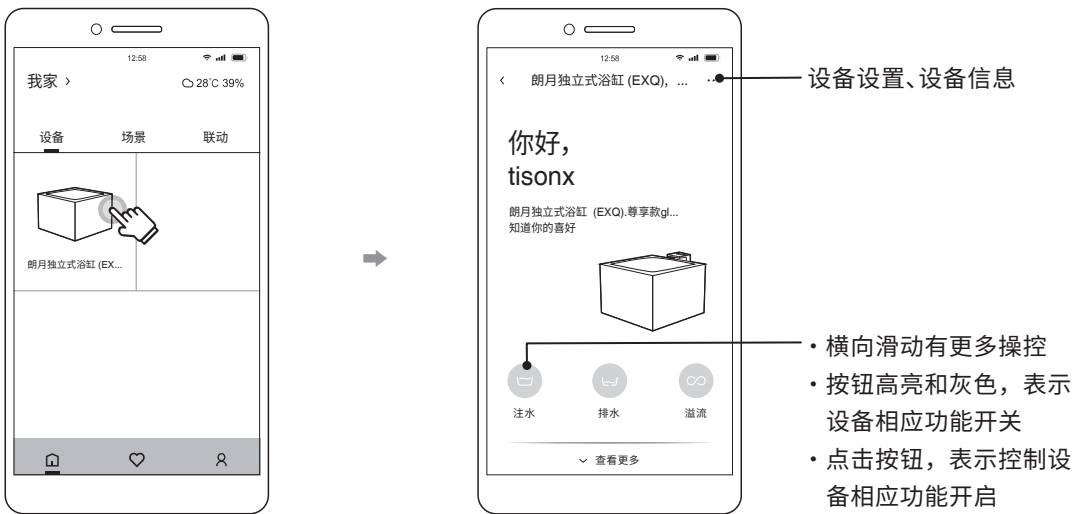

- 1) 打开科勒云境应用程序，进入设备标签页，选择控制的浴缸。
- 2) 打开科勒云境应用程序，进入设备标签页，选择控制浴缸相应功能。

设置场景

自定义场景功能，使得一个命令（移动端 APP 点击一个按键或语音输入一个指令）同时操控多个设备执行预设功能。

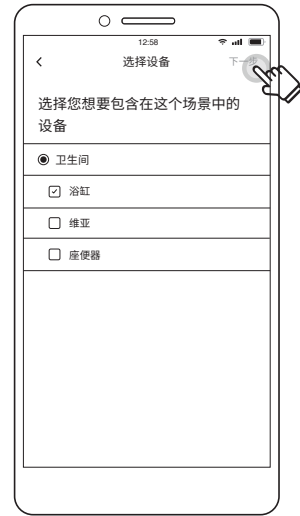
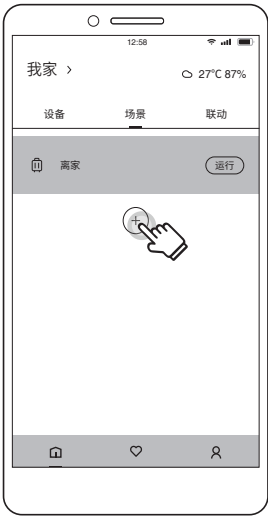

1) 科勒云境 APP 主页面进入场景标签页，点击“+”添加新场景。（系统初始只有离家模式，您可以根据需要自定义场景。）

2) 选择推荐场景或自定义场景。

3) 选择你需要的场景里涉及的设备进行勾选，然后点击右上角“下一步”。

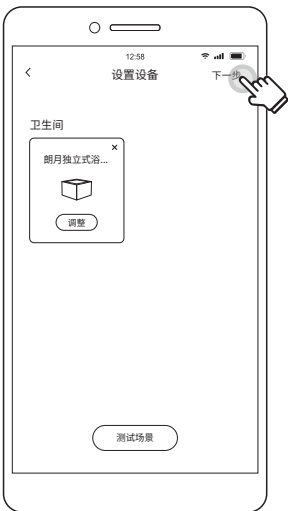

4) 针对每个设备点击“调整”，进行场景功能逐一设置，设置完成后可以点击下方“测试场景”确认设置是否符合要求，如无问题点击右上角“下一步”。

5) 设置场景的自定义名称，点击“保存”。如果有语音控制，建议使用最多六个汉字的场景名称。

朗月独立式浴缸与恒温阀芯连接方式

1. 朗月独立式浴缸自带注水口，需要另配 23773T-NA 电子恒温阀芯与之搭配控制注水，无需另外选购龙头；
2. 电子恒温阀芯不可安装在浴缸底下、淋浴区等容易受潮且密闭的空间，详见电子恒温阀芯安装说明书；
3. 朗月浴缸与电子恒温阀芯之间通过浴缸自带的信号线连接；
4. 电子恒温阀芯的“出水口 1”和“出水口 2”需要使用三通配件及软管（用户自备）合并为一路出水，然后与浴缸注水口连接，详见浴缸安装说明书。

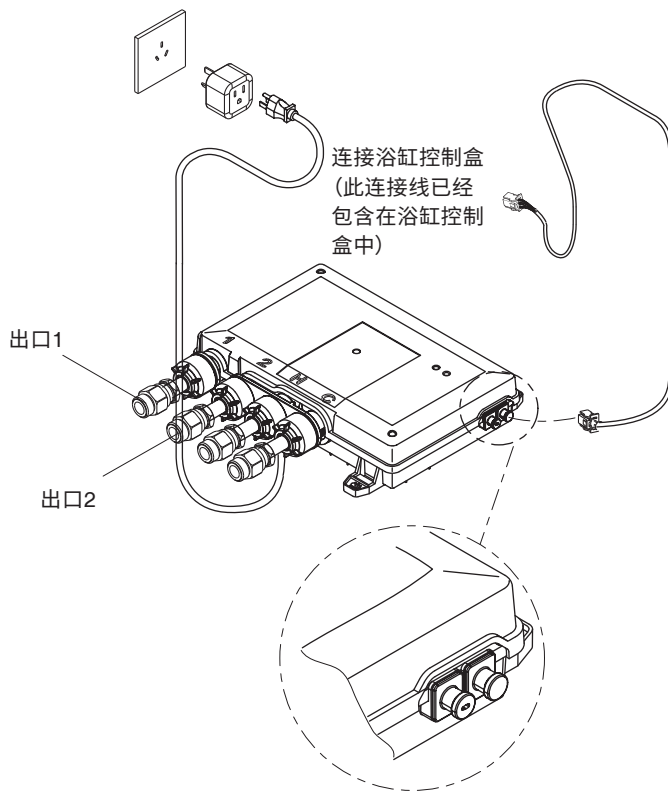

推荐配件

K-23773T-NA	智雨智控恒温阀芯
-------------	----------

只有使用智雨智控恒温阀芯，才能使用 APP 上的自动注水功能，此阀芯不防潮建议安装在吊顶内。

常见故障及解决方法

故障现象	原因	排除方法
无法配网	电源开关未开	请确保产品上电
	APP 相关权限未打开	请确保科勒云境 APP 的 GPS 定位权限、网络权限、蓝牙权限已授权，可进入手机设置中进行查看并设置
	路由器外网不通	请确保路由器外网连接正常，可以手机打开网页浏览看是否顺畅
	路由器 WIFI 名称密码问题	请确保 WIFI 名称、密码正确，并且 WIFI 名称和密码只支持英文大小写字母、数字、空格、“-”、“_”
	路由器连接设备过多	请确保路由器连接设备数量没有超出上限，可断开一些连接设备并重启路由器后尝试
	路由器 WIFI 加密不支持	路由器 WIFI 加密方式只支持 WEP、WPA/WPA2、PSK
	路由器网络不支持	请确保手机连接的 WIFI 频段为 2.4G；无法支持需要网页认证的网络，例如：CMCC、ChinaUnicom 等公共网络
	路由器网络屏蔽	请确保路由器未屏蔽端口、UDP 以及未开启白名单、黑名单等路由器高级设置，这些设置可能导致无法正常使用
	设备位置 WIFI 信号差	若设备和路由器之间有承重墙等阻隔导致 WIFI 信号差，可在设备附近位置布置电力猫来改善 WIFI 信号（可使用“测网速”或其他第三方 APP 测试设备所在位置的 WIFI 信号强度，设备位置 WIFI 信号至少 -70dBm）
	未按照 APP 引导操作	请确保严格按照 APP 引导操作配网
APP 无法控制	WIFI 网络不通	请确认您的手机、路由器外网连接是否正常
	设备离线	请查看 APP 内设备界面是否提示离线，若设备离线，请查看“设备离线”故障排除方法
	APP 网络权限关闭	请确保科勒云境 APP 网络权限未关闭，可进入手机设置中进行查看并设置
	APP 版本太低	检查一下 APP 版本是否为最新，若不是最新，请更新至最新版本
设备离线	电源开关未开	请确保产品上电
	路由器外网不通	请确认路由器外网连接是否正常
	路由器名称密码更改	请确保路由器名称、密码未修改，若修改，请使用 APP 删除设备并重新添加设备
	设备位置 WIFI 信号差	若设备和路由器之间有承重墙等阻隔导致 WIFI 信号差，可在设备附近位置布置电力猫来改善 WIFI 信号（可使用“测网速”或其他第三方 APP 测试设备所在位置的 WIFI 信号强度，设备位置 WIFI 信号至少 -70dBm）
	路由器连接设备过多	请确保路由器连接设备数量没有超出上限，可断开一些连接设备并重启路由器后尝试
	路由器网络屏蔽	请确保路由器未屏蔽端口、UDP 以及未开启白名单、黑名单等路由器高级设置，这些设置可能导致无法正常使用

如果您在使用中发现异常情况，请先按上方“常见故障及解决方法”表格进行检查和处理，或者登录科勒云境APP在设备设置页面中点击“控制异常提示”，按照提示内容进行检查和处理。若仍有不明之处，可登录科勒云境官网或致电本公司用户服务中心以获得帮助。

网址：<http://konnnect.kohler.com.cn/>

免费服务热线：座机用户请拨打：800-820-2628

手机用户请拨打：400-820-2628